

Použití

Masivní stahováky se zadním uchycením umožňují zachytit ložisko ze zadu tam, kde už z důvodu místa nejde použít stahovák čelistový. Zadní uchycení umožňuje také působit demontážní silou přímo na vnitřní kroužek ložiska, čímž se výrazně sníží nebezpečí poškození ložiska přenosem sil přes valivá tělesa a oběžné dráhy. Výrazně také klesne požadovaná síla nutná pro demontáž ložiska.

Tento typ stahováku je dodáván ve třech velikostech a to pro průměry hřídelí maximálně do 50, 100 a 150 mm.



Popis

Řadu stahováků TMBS E tvoří souprava mechanického stahováku TMBS 50E a souprava hydraulického stahováku TMBS 100E a TMBS 150E.

Souprava TMBS 50E vytváří demontážní sílu pomocí mechanického vřetene na rozdíl od TMBS 100E a TMBS 150E kde je použito vřeteno hydraulické. Maximální dosah TMBS 50E je 110 mm. S nastavnými tyčemi je dosah TMBS 100E a TMBS 150E 825 mm. TMBS 100E a TMBS 150 E jsou dodávány jako soupravy včetně zadního uchycení, hydraulického vřetene, příčnicku, středícího hrotu a nastavných tyčí.

Technické údaje			
Označení	TMBS 50E	TMBS 100E	TMBS 150E
Popis	Mechanický stahovák se zadním uchycením	Hydraulický stahovák se zadním uchycením	Hydraulický stahovák se zadním uchycením
Obsah	1 x sada zadního uchycení	1 x sada zadního uchycení	1 x sada zadního uchycení
	1 x mechanické vřeteno	2 x spojovací tyče	2 x spojovací tyče
	1 x středící hrot	2 x prodlužovací tyče, 125 mm	2 x prodlužovací tyče, 125 mm
	2 x spojovací tyče	4 x prodlužovací tyče, 285 mm	4 x prodlužovací tyče, 285 mm
		1 x příčník	1 x příčník
		1 x hydraulické vřeteno TMBS 10E	1 x hydraulické vřeteno TMBS 100
		2 x nástavec pro hydraulické vřeteno; 50, 100 mm	2 x nástavec pro hydraulické vřeteno; 50, 100 mm
		1 x středící hrot	1 x středící hrot
Maximální zdvih	-	80 mm	80 mm
Demontážní síla	30 kN	100 kN	100 kN
Maximální dosah	110 mm	825 mm	825 mm
Průměr hřídele	7 - 50 mm	20 - 100 mm	35 - 150 mm
Maximální moment (T)	70 Nm	-	-
Šestihran vřetene (AF)	19 mm (0.8 in)	-	-
Životnost hydraulického vřetene	-	Minimum 5000 cyklů do 100 kN	Minimum 5000 cyklů do 100 kN
Závit hydraulického vřetene	-	UN 1 1/2" x 16 tpi	UN 1 1/2" x 16 tpi
Nastavení pojistného ventilu hydraulického vřetene	-	105 kN	105 kN
Hmotnost	1,8 kg	13,5 kg	17 kg
Rozměry přenosného kufříku	295 x 190 x 55 mm	580 x 410 x 70 mm	580 x 410 x 70 mm



TMBS 50E



TMBS 100E



TMBS 150E

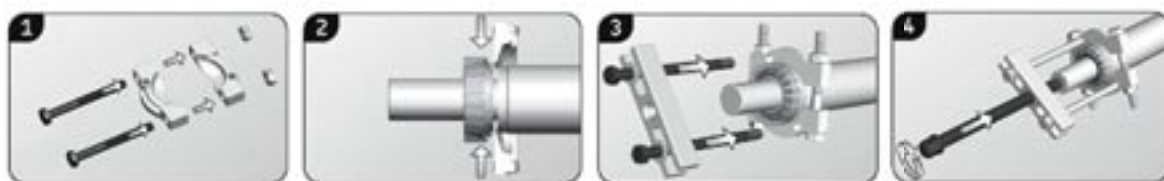

Návod k použití TMBS 50E

- | | |
|----|--|
| 1. | Sestavit zadní uchycení za součástí která má být demontována. |
| 2. | Je-li to nezbytné, stáhnout oba díly dohromady tak, aby došlo k oddálení dílu od osazení hřídele (zešikmenou stranou k součásti). Pro nejlepší výsledky měl být stahovák umístěn za vnitřní kroužek ložiska (t.j. plochou stranou směrem k ložisku). |
| 3. | Připojit spojovací tyče, příčník a vřeteno. Sestavu umístit do středu součástí. |
| 4. | Otáčením vřetene zahájit demontáž. |

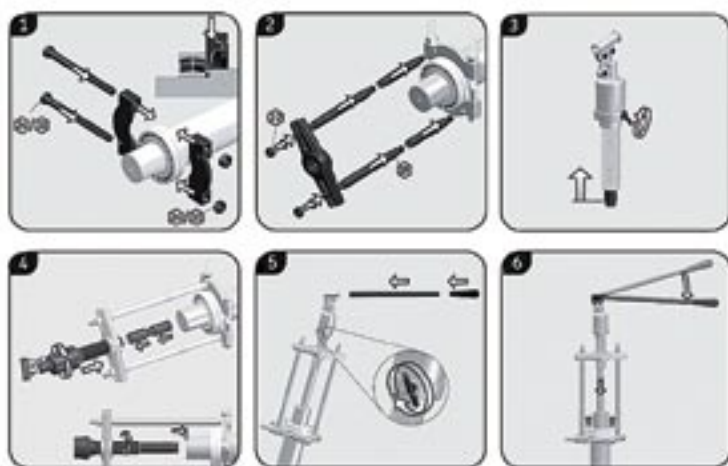

Návod k použití TMBS 100E, TMBS 150E

- | | |
|----|---|
| 1. | Zasunout píst hydraulického vřetene stahováku TMBS 100 uvolněním ventilu. |
| 2. | Umístit zadní uchycení za ložisko a dotáhnout šrouby tak, aby se zachytilo za vnitřní kroužek ložiska. |
| 3. | Připojit správné spojovací a je-li to potřeba, také prodlužovací tyče. |
| 4. | Vybrat nejvhodnější délku nástavce, připojit středící hrot a našroubovat hydraulické vřeteno tak daleko až se opře o čep. |
| 5. | Uzavřít bezpečnostní ventil a vložit rukojeť do úchyty vřetene. |
| 6. | Začít pumpovat. V případě, že není zdvih pístu dostatečný opakovat kroky 1, 3, 4, 5 a 6 dokud není díl demontován. |

Popis dílů pro TMBS 50E	
Mechanický stahovák se zadním uchycením	TMBS 50E
Příčník	TMBS 50E-1
Vřeteno	TMBS 50E-2
Spojovací tyče, podložky (4 ks), šrouby a matice (2 ks)	TMBS 50E-1K



TMBS 50E-1



TMBS 50E-1K



TMBS 50E-2

32

Popis dílů pro TMBS 100E / TMBS 150E		
Hydraulický stahovák se zadním uchycením	TMBS 100E	TMBS 150E
Vřeteno stahováku, 100 kN	TMHS 100	TMHS 100
Sada prodlužovacích tyčí pro hydraulické vřeteno, středící hrot	TMHS 8T	TMHS 8T
Příčník	TMBS 100E-1	TMBS 150E-1
Spojovací tyče, matice, podložky (sada)	TMBS 100E-2	TMBS 100E-2
Prodlužovací tyče 125 mm	TMBS 100E-3	TMBS 100E-3
Prodlužovací tyče 285 mm	TMBS 100E-4	TMBS 100E-4
Zadní uchycení (kompletní)	TMBS 100E-5	TMBS 150E-5

